

# Karta katalogowa firmy Z.E.Ch. IGLOO, grupa: Lady chłodnicze



**TATIANA**

Typ: TATIANA 1.0

Kod: TA100



Management Service  
ISO 9001: 2000

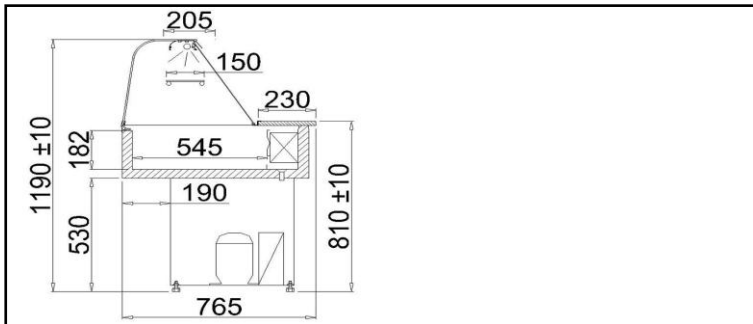

## STANDARD

- agregat chłodniczy wewnętrzny
- korpus zewnętrzny z blachy ocynkowanej malowanej proszkowo na kolor biały
- przestrzeń ekspozycyjna z blachy nierdzewnej
- profile aluminiowe - możliwość wyboru koloru srebrny / złoty
- elektroniczny regulator temperatury z cyfrowym wyświetlaczem
- chłodzenie grawitacyjne
- odszranianie automatyczne
- odpływ kondensatu do pojemnika na skropliny
- alarm dźwiękowy informujący o zanieczyszczeniu skraplacza lub zablokowaniu pracy wentylatora\*
- blat roboczy z blachy nierdzewnej - izolowany
- szyba frontowa wysoka, gięta, uchylna
- świetlówka „biała”
- przysłonki nocne
- izolacja z ekologicznej pianki poliuretanowej
- nóżki służące do wypoziomowania urządzenia

## Kolorystyka

Kolor lakieru

Kolorystyka profili aluminiowych

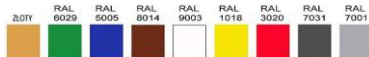

KOLOR WG WZORNIKA IGLOO

## Parametry techniczne

Czynnik chłodniczy	R134a
Długość [mm]	990
Głębokość [mm]	765
Maksymalne obciążenie urządzenia [kg]	30
Moc chłodnicza [W]	240
Moc znamionowa [W]	160
Moc znamionowa oświetlenia [W]	18
Napięcie znamionowe [V]	230/50Hz
Pojemność użytkowa [dm <sup>3</sup> ]	90
Powierzchnia wystawowa [m <sup>2</sup> ]	0,5
Temperatura odparowania To [°C]	-10
Waga urządzenia [kg]	75
Wysokość [mm]	1190+/-10
Zakres temperatur [°C]	+2/+8
Zużycie energii elektrycznej [kWh/24h]	2,6

## Dodatkowe opcje do wyboru

- szyba frontowa wysoka, prosta

## Dodatkowe opcje za dopłatą

- korpus zewnętrzny z blachy nierdzewnej (dopłata do ceny podstawowej)
- automatyczne odparowanie kondensatu
- oświetlenie - świetlówka „natura”
- kolor panelu frontowego i/lub podstawy - możliwość wyboru koloru
- komplet kótek
- rejestrator temperatury + oprogramowanie\*
- półka ekspozycyjna szklana

-Temperatura otoczenia + 25 °C, wilgotność powietrza 65% -Zastrzega się prawo do zmian bez uprzedzenia \* -tylko przy zastosowaniu termostatu IGLOO

Zakład Elektromechaniki Chłodniczej "IGLOO"

32-700 Bochnia, ul. Kazimierza Wielkiego 13

tel.: +48 14/ 662 19 10, fax: +48 14/ 662 19 12, e-mail: info@igloo.com.pl

